

# KÄYTETTÄVYYS- JA KOKEMUSPERÄINEN TESTAUS

Janne Pitkänen



Adusso



# Käyttäjä tunnistaa testattavan kohteen toimintaan liittyvät kriittiset tapahtumat.

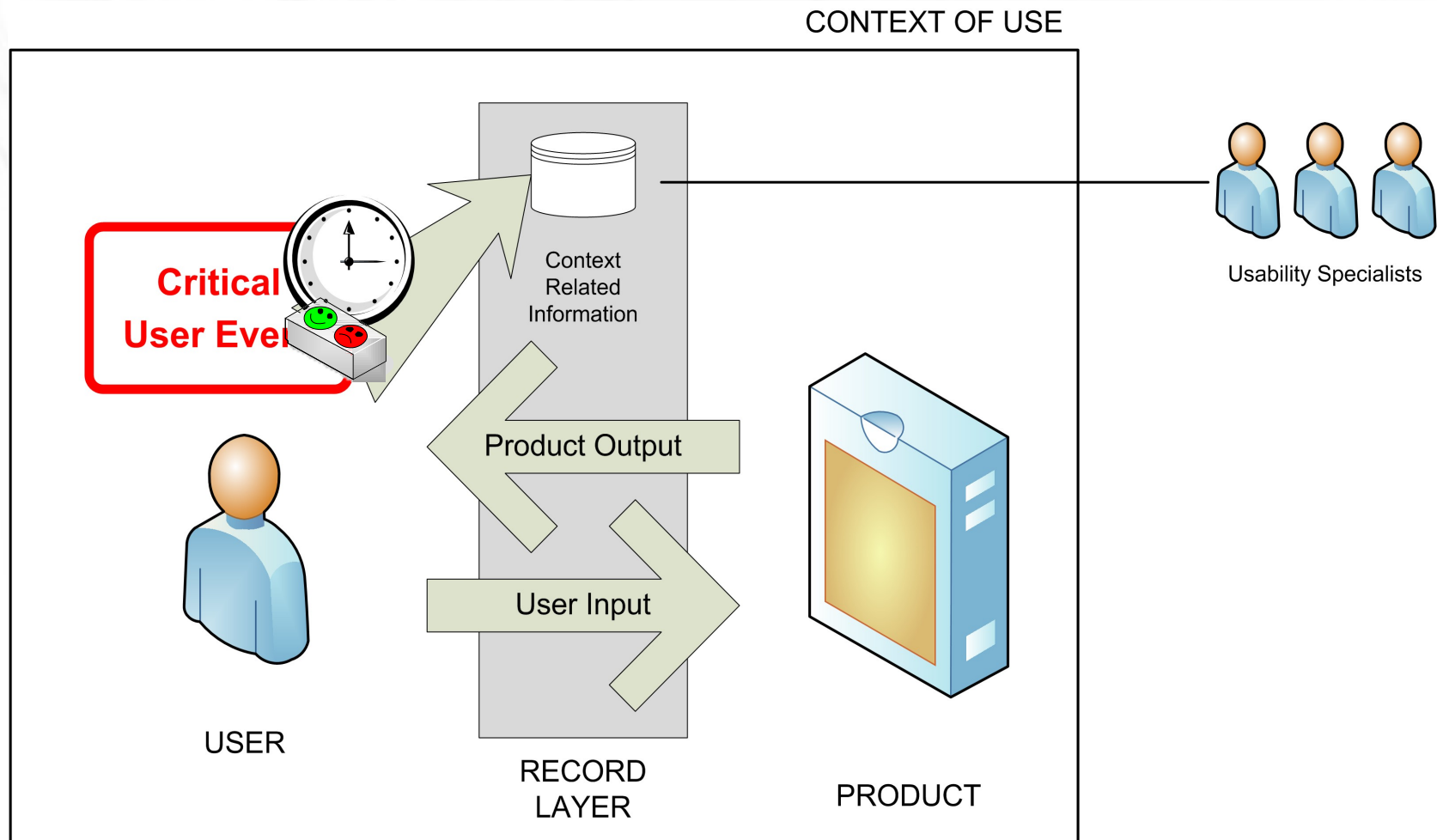

Testausjärjestely työasemaympäristössä  
käsitteä käyttöliittymälaitteisiin kytketyn  
”mustan laatikon”.



Näyttökuvasta ja käyttäjän syötteistä koostetaan videotallenne tekstityksineen kriittisen tapahtuman ympärille.

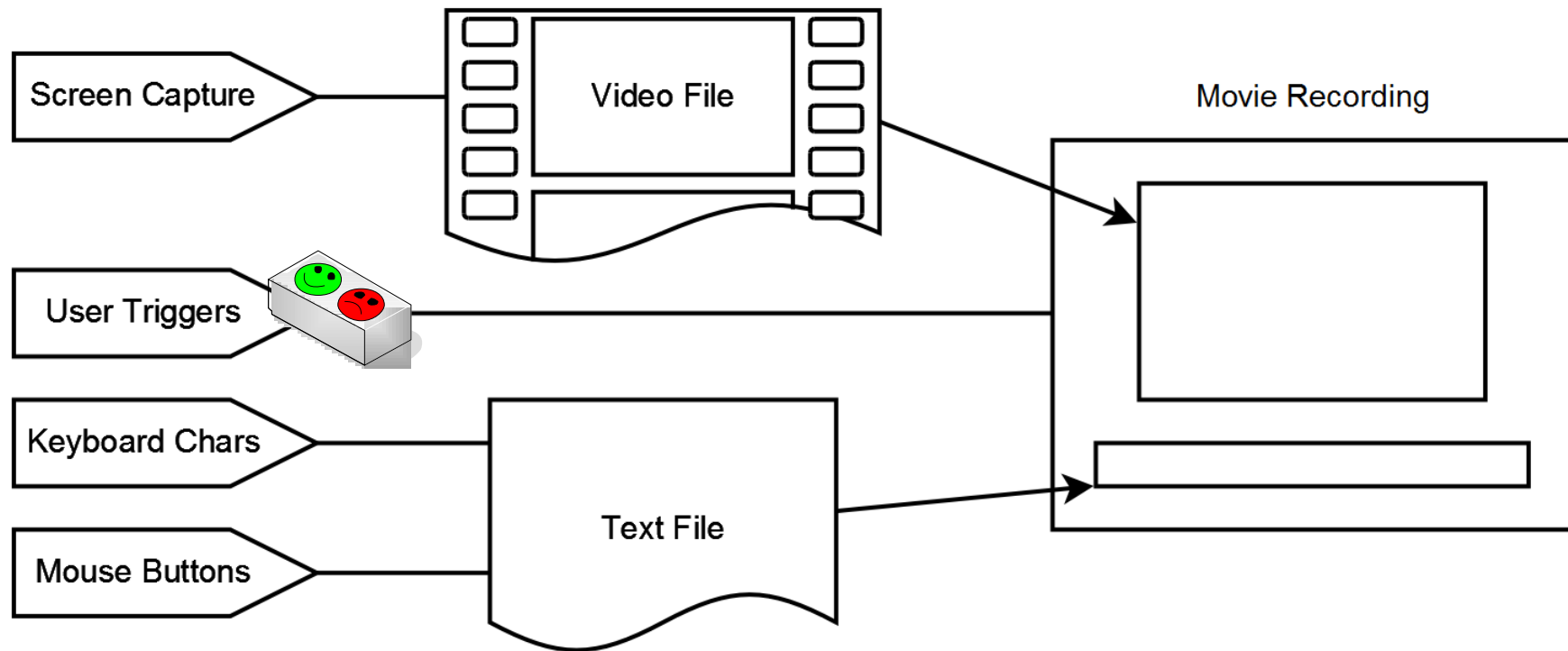

# Mitä käytettävyys- ja kokemusperäisen testauksen lähestymistavalla tehdään?

- Käyttäjäherätteistä **käytettävyystestausta** aidossa käyttöympäristössä erottuvan käyttäjäkokemuksen suunnittelemiseksi
- Kokemusperäistä **tutkivaa testausta** ja sen tulosten jäljitettävyyden parantamista
- **Ketterän kehityksen käyttäjätarinoiden taltiointia** ja ”Definition of Done”-kriteereiden täyttämiseen liittyvää dokumentointia